

LLAMA

Creado por: **ALEJANDRO R. DUEÑAS RAYMUNDO**
(Huancavelica- Perú 2004)

Para desarrollar esta figura se necesita un rectángulo de papel sándwich, contenido por tres cuadrados de 27cm. De los cuales quitaremos porciones de papel de los extremos, según indique el diagrama; esto nos dará una figura final de 19cm de altura por 10cm de ancho.

1. Dividir en tres cuadrados

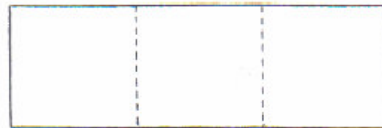

2. Dos diagonales cruzadas para cada cuadrado.

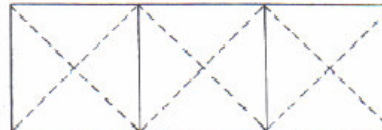

3. Ahora si podemos dividir todo el papel en pequeños cuadrados.

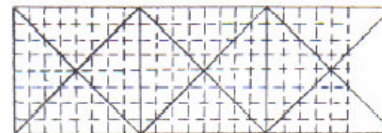

4. Cortar los extremos marcados

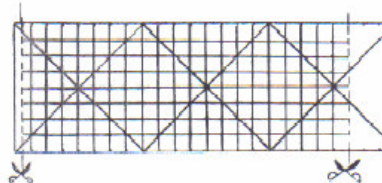

5. Ahora trabajaremos el cuadrado marcado.

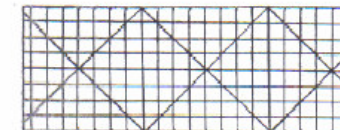

LLAMA: Creado por **ALEJANDRO R. DUEÑAS RAYMUNDO**
(Huancavelica - Perú 2004)

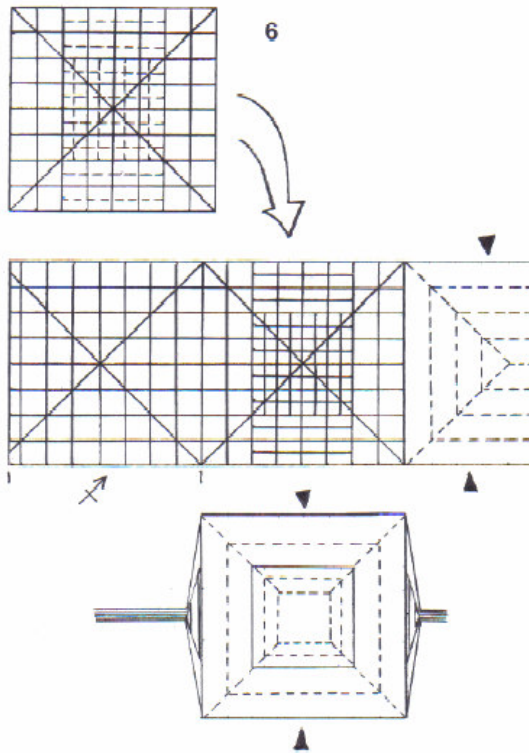

LLAMA: Creado por **ALEJANDRO R. DUEÑAS RAYMUNDO**
(Huancavelica - Perú 2004)

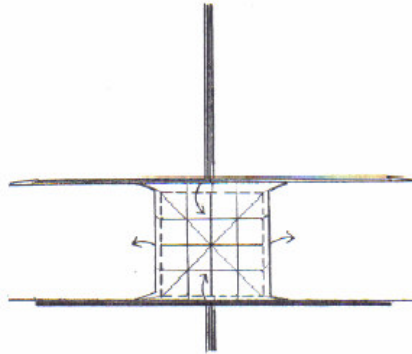

9. Dos para adentro y dos para afuera.



9.1. Vista lateral

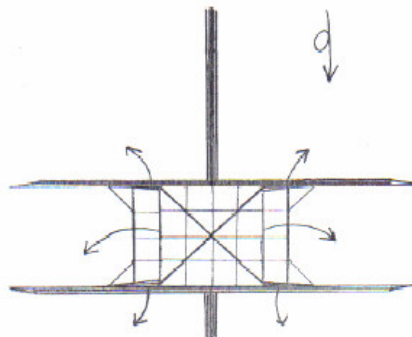

10. Expandir para los costados y presionar.

LLAMA: Creado por **ALEJANDRO R. DUEÑAS RAYMUNDO**
(Huancavelica - Perú 2004)

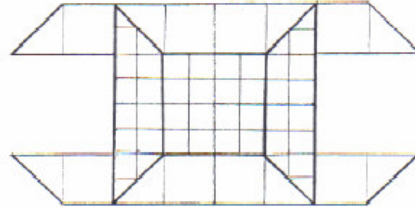

10.1

d

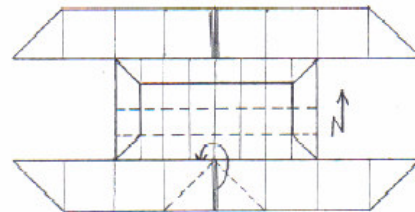

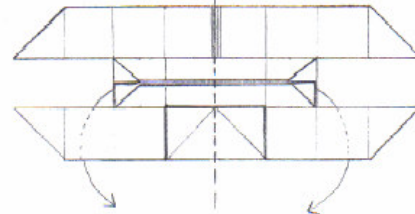

11. Esconder y
sobreponer.

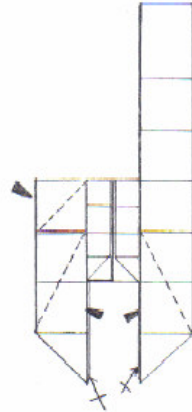

12. Doblar para
abajo ambos lados.

LLAMA: Creado por ALEJANDRO R. DUEÑAS RAYMUNDO
(Huancavelica - Perú 2004)



13. Para desarrollar la pequeña cola, se tendrá que utilizar una capa , el resto lo hundimos.

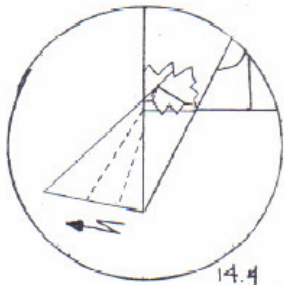

14.4

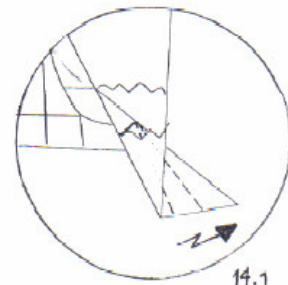

14.1

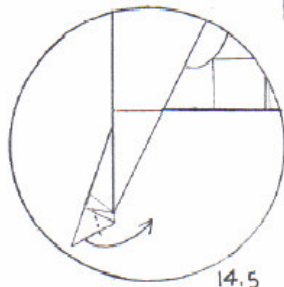

14.5

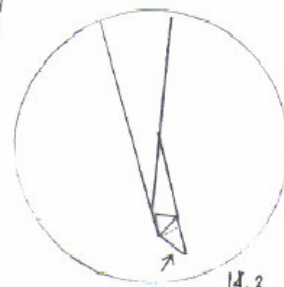

14.2

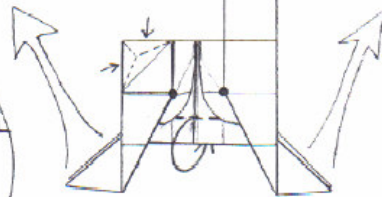

14. Una vez desarrollada las patas y la cola, el paso siguiente es cambiar el sentido de profundidad en los puntos señalados (*), esto dará más realismo al cuerpo de la llama. Y la parte sombreada nos indica que debemos doblar hacia adentro para hacer la panza. Terminado esto pasamos a desarrollar el cuello y la cabeza.

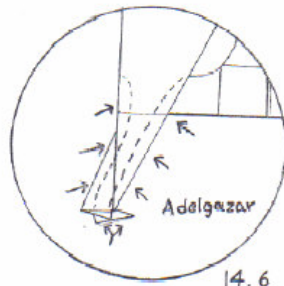

14.6

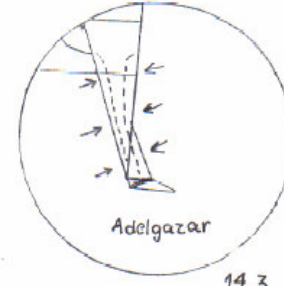

14.3

LLAMA: Creado por **ALEJANDRO R. DUEÑAS RAYMUNDO**
(Huancavelica - Perú 2004)

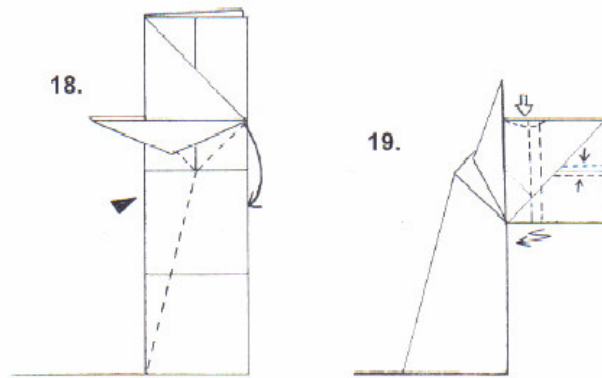
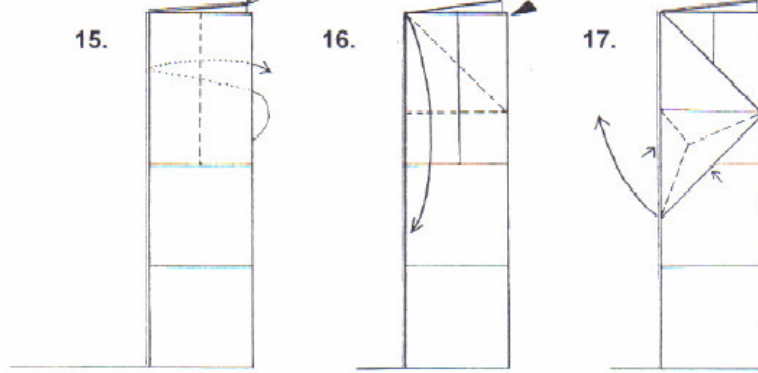

LLAMA: Creado por ALEJANDRO R. DUEÑAS RAYMUNDO
(Huancavelica - Perú 2004)

20.

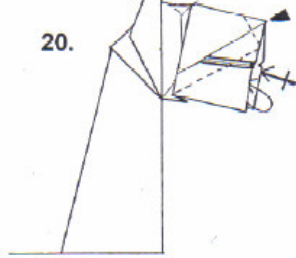

21.

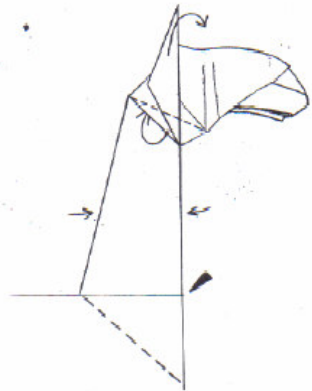
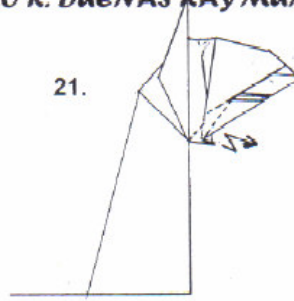

22. Hundir las capas de papel que se encuentran por debajo del cuello y luego dar forma.

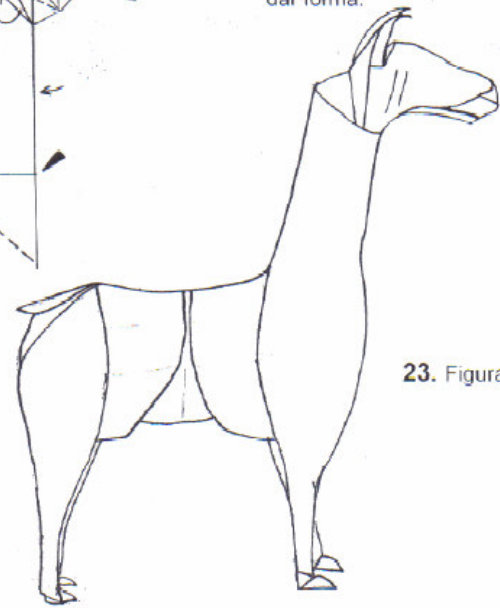

23. Figura terminada