

MARIPOSA

Por: Daniel F. Naranjo V.

dfnaranjo@hotmail.com

Soy claro en algo... No me gustan las figuras de este tipo. Un corte al principio, en los primeros pasos. Realizar cortes en el papel no es algo del todo nuevo, pero en la actualidad pocos origamistas acuden a ellos. Una de las primeras normas del origami prohíbe cortar, y con justa razón pues es posible realizar las mismas figuras que se realizan cortando sin realizar un solo corte, solo con un análisis mayor. Pero esta figura es simple, tanto que permite realizarla en pocos minutos y su efecto es increíble.

Una última aclaración: El "mecanismo" de vuelo no es propio. Pertenece a una figura clásica, un corazón que late del cual no conozco los diagramas, solo el autor: David Petty.

Al mal paso darle prisa... Así que empecemos la figura.

Una hoja de 8cm produce una figura de 7cm

Nivel de dificultad: Simple

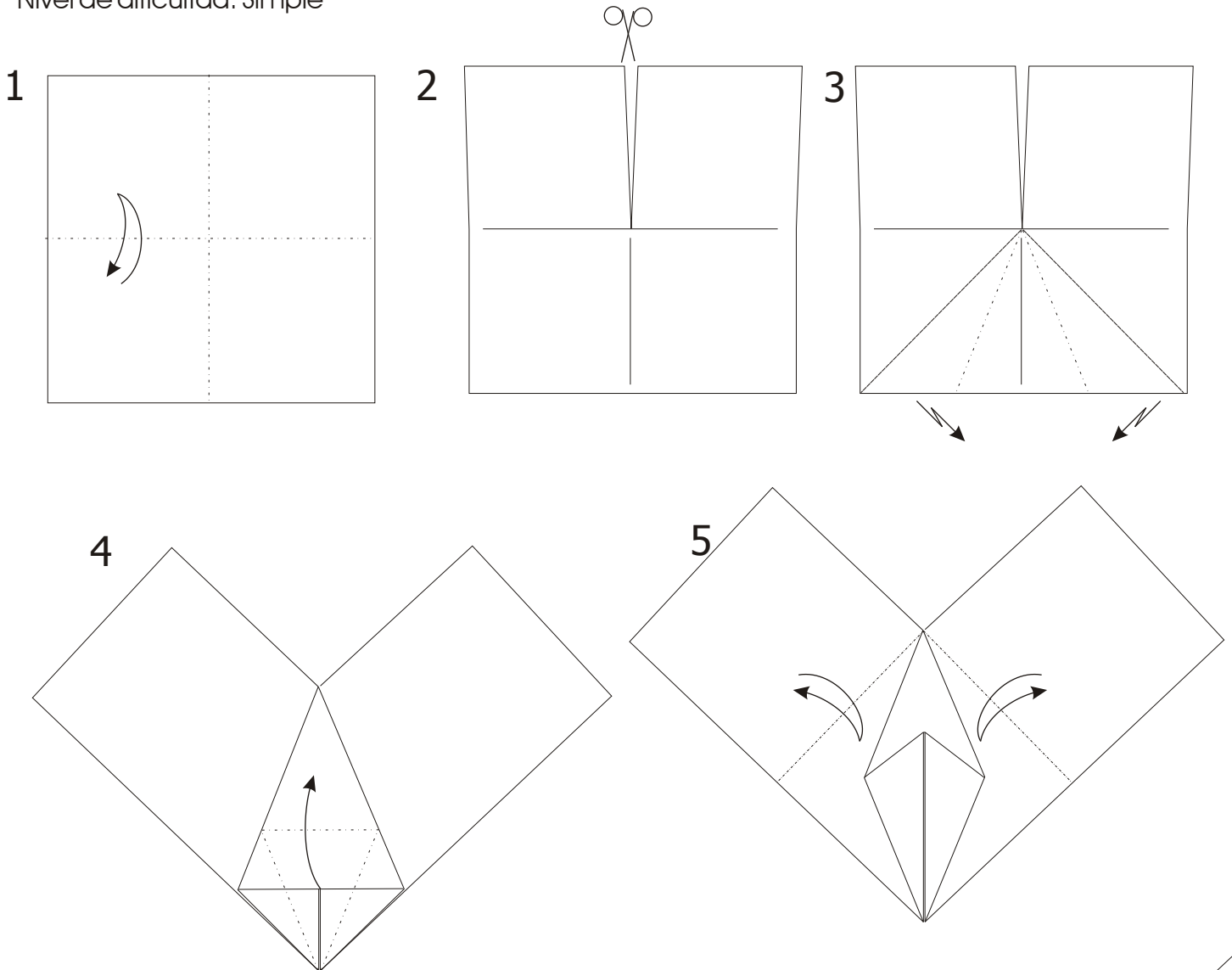

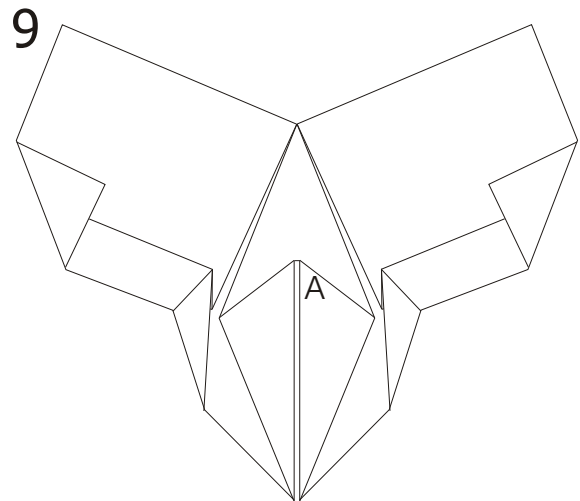
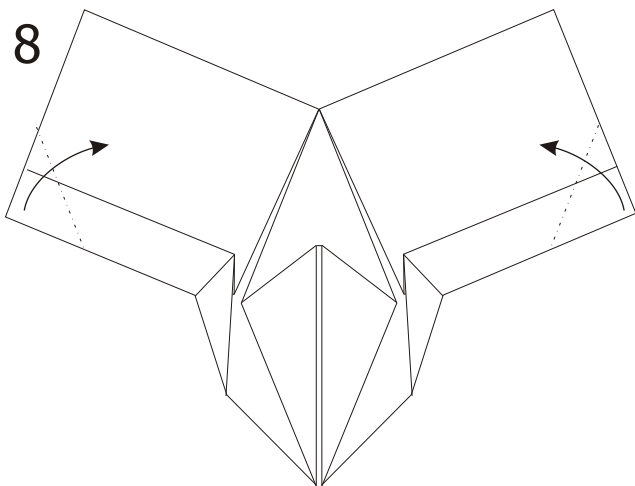
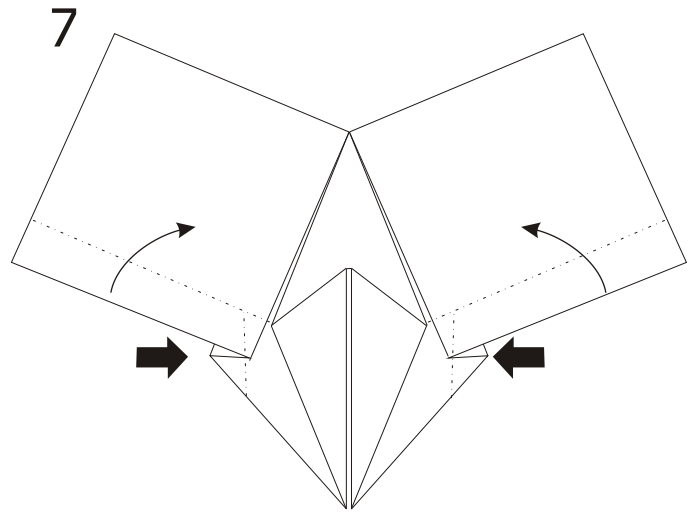
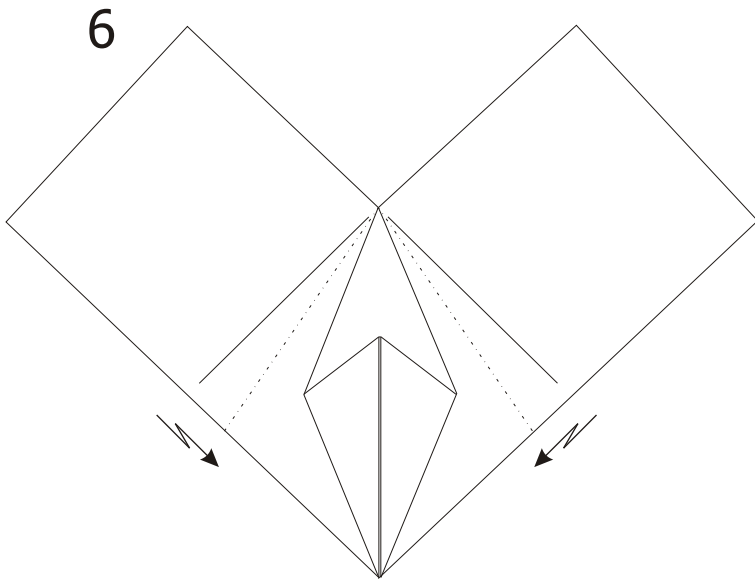

Ahora tomamos la figura con los dedo índice y pulgar adelante y atrás del punto a. Pellizcamos para hacer que vuele...

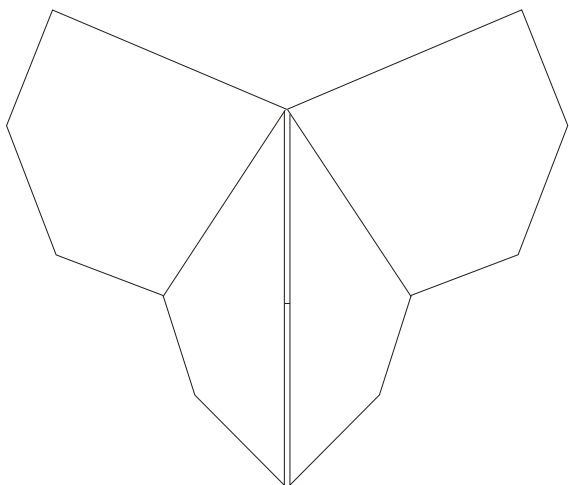

La mariposa vista por debajo. Los dedos están escondidos atrás

